

# JUST FOREST



## ÅTTA HJUL - I EXTREM TERRÄNG



Två nya  
aggregat



Tillsammans  
för lönsamhet



Skotare  
för framtiden

**Heikki Vilppo** har jobbat med Valmet och Komatsu i 42 år. Under många år innebar arbetet flitiga kontakter med gamla Sovjetunionen och Ryssland. Få kan ryska skogsbruket så bra som Heikki.



# Säkra val för din lönsamhet

Vi bryr oss om dig.

Vårt mål är att göra din vardag så trygg, problemfri och lönsam som möjligt. Med ProSelect får du speciellt utvalda produkter som klarar våra tuffa kvalitetskrav. Originalreservdelar, tillbehör och förbrukningsartiklar som är anpassade till din Komatsumaskin. Chansa inte. Låt din Komatsu förbli en Komatsu.

**Produkterna beställs hos din serviceverkstad.**



**OLA BOSTRÖM**  
MARKNADSDIREKTÖR,  
KOMATSU FOREST

# Tillsammans skapar vi lönsamhet

Vi har precis avslutat Komatsu Days som återigen blev en riktig succé. Det är roligt att vi kan ha så många gäster på besök här i Umeå från så många delar av världen.

För er som inte besökte oss så finns alltid möjligheten att träffa oss ute på någon av mässorna runt om i världen. Vi hoppas att ni tar den chansen.

En av nyheterna som visades upp under Komatsu Days är den åttahjuliga skördaren Komatsu 931XC. Det känns fantastiskt bra att vi kan visa upp vår innovativa kraft genom att presentera en helt ny skördare med unika egenskaper.

En annan nyhet är att det nya skördarprogrammet kompletterats med ett nytt mindre aggregat ämnat främst för klenare gallringar i de nordiska länderna. Vi fortsätter också att utveckla skotarna. Komatsu 875 är en ny skotare i en helt ny viktclass och Komatsu 855 har uppgraderats med en ny version. Vi har fått viktiga kvitton på att alla de nya skördarna som lanserades i fjol fått mycket gott mottagande av alla er som använder dem.

Miljö är en viktig del av skogsbruket och det är ett område där vi har höga ambitioner. Motortekniken är ett exempel där vi satsat hårt på att minska utsläppen och öka bränsleeffektiviteten. Det är något vi tycker att vi är bäst på och som vi kommer att arbeta vidare med.

Samtidigt som vi lanserat en rad nya produkter vill vi också vara en nära samarbetspartner till er som är våra kunder. Vi har er lönsamhet i fokus när vi erbjuder tjänster och produkter som vi vet skapar värde i er verksamhet. Med begreppet Customer Care, som innehåller MaxiFleet, ProAct2.0, ProSelect och utbildningar, blir maskinägandet tryggare och långsiktigt lönsamt.

När det gäller marknaden för skogsprodukter globalt visar den tecken på en generell återhämtning efter ett antal år av lägre efterfrågan. Stora industriinvesteringar i Sydamerika, men också i Finland och Sverige, ökat husbygandet i USA och flera nya pappersbruk som tillverkar hygienprodukter är tecken som visar på det. För vår del innebär det att vi följer den positiva trenden och arbetar på mot en ledande position globalt. På senare tid har exempelvis antalet maskiner som levereras till Australien, USA och Ryssland ökat. Vi är också väldigt nöjda med att vara överens med brasilianska Fibria, en av världens största skogsindustrier, om en jätteaffär där vi ska

leverera många maskiner, men kanske ännu viktigare, ett komplett service och underhållspaket med totalservice. Ett bevis på att våra tjänster och produkter är attraktiva.

## INNEHÅLL



10



14



23

Åtta hjul på rätt sätt .....	4
Nytt aggregat C123 .....	8
Nytt aggregat S82 .....	9
Tillsammans för din lönsamhet.....	10
Få ut optimalt av din maskin.....	12
MaxiFleet fortsätter att utvecklas .....	13
Heikki Vilppos resa .....	14
Två nyckelfaktorer.....	16
Nya Komatsu 875.....	18
Nya Komatsu 855.....	20
Favoritmaskinen.....	22
En riktig kätte.....	23
Följ med till Frankrike .....	24
Komatsu Days.....	26
Hyttfjädringen erövrar USA .....	30
Kontakta oss.....	31

## JUST FOREST INTERNATIONAL MAGAZINE

**Ansvarig Utgivare:** Roland Lundqvist, roland.lundqvist@komatsuforest.com  
**Redaktör:** Gunnar Andersson, gunnar.andersson@tr.se  
**Adress:** Just Forest, Komatsu Forest AB, Box 7124, SE-907 04 Umeå, Sverige  
**Kontakt:** Telefon 090-70 93 00  
**Internet:** www.komatsuforest.com  
**Produktion:** TR, Skellefteå

**Tryck:** Ågrenshuset, Bjästa  
**Papper:** Multi art matt 115 g  
**Upplaga:** 40 000  
**Språk:** Svenska, finska, engelska, tyska, franska, portugisiska, spanska och ryska.  
Innehållet får citeras om källan anges.

## KOMATSU

Corporate Headquarter  
Umeå, Sweden  
Phone : +46 90 70 93 00  
E-mail: info@komatsuforest.com  
Postal address: Komatsu Forest  
Box 7124, 907 04 SE-Umeå, Sweden

# ÅTTA HJUL PÅ RÄTT SÄTT

Nya **Komatsu 931XC** är ett kraftpaket med stor stabilitet och lågt marktryck. Åtta hjul med ett unikt dubbelpendlande boggisystem ger maximal framkomlighet och prestanda på mjuka marker med dålig bärighet och i brant terräng.

## Highlights

### **KOMATSU 931XC**

**KRAFTFULL STAGE 4/FINAL-MOTOR** som uppfyller de strängaste utsläppskraven.

**KRAFTIG KRAN** med hög svängkraft.

**3-PUMPSHYDRAULIK** möjliggör flera kran- och aggregatoperationer samtidigt.

**DUBBEL PENDLING.** Stel styrmidja och pendelaxel i kombination med boggi monterad på singelaxeln.

**HÖGPRESTERANDE FÖRARMILJÖ** med stor hyttvolym, bra sikt, låg ljudnivå.

**KOMATSU COMFORT BOGGI** med dolda portaler, boggilådor integrerade i fälgarna, ger bra markfrigång.

**KEYLESS-SYSTEM** styr värme och huvudström från distans.

**HYTTEN OCH KRANEN** kan snurras 360 grader.



**KOMATSU 931XC** är byggd för att klara tuffa avverkningar i utmanande terrängavsnitt. Som ett komplement till den så uppskattade 931:an, med den nya trepumpshydrauliken och den nya hytten, är Komatsu 931XC med DPC Boggi, där DPC står för double pendling boggi, en ny smart lösning för åttahjuliga skördare. Med en ny lösning för åtta hjul, stark motor, nytt hydraulsystem och komfortabel hytt ger den rätt förutsättningar för att producera effektivt i alla utmanande terrängavsnitt.



Rymlig hytt på alla ledder med bland annat ergonomiskt utformad stol som kan svängas runt i 180 grader, bra sikt, låg ljudvolym, flera spakalternativ och keyless-system.

3-pumpshydraulik gör att du kan göra fler kran- och aggregatoperationer samtidigt med maximal hydraul-effekt, t ex samtidigt svänga kranen, mata ut stocken och förflytta maskinen.

Unik samverkan mellan motor, styrsystem och kraftöverföring gör att motorkraften utnyttjas maximalt vilket ger stora fördelar i lutningar och svårframkomlig terräng.

Dubbel pendling vilket innebär stel styrmidja och pendelaxel i kombination med en boggi som är monterad på pendelaxeln. Ger mycket bra köreegenskaper då maskinen följer terrängen unikt bra.

En fördel som ett extra hjulpar för med sig är ännu bättre stabilitet. Stabilitet i alla lägen är avgörande för om föraren ska kunna bibehålla produktiviteten oavsett hur terrängen ser ut. Komatsu 931XC har en unik lösning jämfört med andra skördare med åtta hjul.

Det som gör Komatsu 931XC till den stabilaste skördaren är dubbel pendling. Som given grund finns det väl beprövade konceptet med en stel styrmidja och pendelaxel som i kombination med hyttens tiltcylindrar ger överlägsen stabilitet, såväl när kranen job-

bar i sina ytterlägen som vid förflyttning av maskinen. Det här är ett koncept som under flera decennier visat sig vara det effektivaste. Kombinerat med den pendlande bakaxeln har Komatsu 931XC en boggi som är monterad på pendelaxeln. Det ger en skördare med unika köreegenskaper då maskinen följer ojämnheter i terrängen på ett unikt bra sätt.

Kranen på Komatsu 931XC har hög svängkraft vilket är en stor fördel i brant terräng, och med hög markfrigång är framkomligheten bra även i tuff terräng.

Presentation av nya  
**KOMATSU 931XC**



1. Keyless-system som kan styra både värme och huvudström/ belysning från distans. Accesskodas mot föraren så att inloggning i MaxiXplorer sker automatiskt mot förarprofilen.
2. MediaZone med USB-anslutningar, 3,5 mm stereoanslutningar, bluetooth och handsfree.
3. Touchpad, integrerad pekplatta som underlättar manövreringen av styrsystemet.
4. Komatsu Comfort Controls EME som är justerbara och ergonomiskt utformade.
5. Den dagliga servicen är enkel eftersom alla servicepunkter är lättåtkomliga.

6. Bränsle och hydraulolja fylls enkelt på stående bredvid maskinen.
7. Placeringen av filter gör servicearbetet enkelt och minimerar avbrottstiden.
8. Bra sikt både upptill och nertill. Bågformad framruta.
9. Flyttbar steg med varningssensor i parkeringsläge.
10. Hytten och kranen kan snurras runt i 360 grader. Stort arbetsområde ökar virkeskoncentrationen och produktiviteten för skotaren.
11. Kraftig kran med hög svängkraft.

**GOD KOMFORT** kommer som en följd av god stabilitet. Med få skakningar, stötar och krängningar har förarna möjlighet att producera skiftets alla timmar, och med bra framkomlighet i brant terräng finns möjligheten att avverka effektivt även när förutsättningarna inte är de bästa.

När det gäller komforten i hytten finns det många detaljer som tillsammans skapar en långsiktig hållbar arbetsmiljö. Hytten är rymlig på alla ledder där en ergonomiskt utformad stol enkelt kan svängas runt i 180 grader. Ett högt luftflöde skapar bra inneklimatet och sikten är bra såväl uppåt som nedåt. Hytten kan utrustas med flera olika spakalternativ och för att enkelt kunna kommunicera till och från maskinen finns en centralt placerad mediahubb, MediaZone, med USB-anslutningar, 3,5 mm stereo-anslutningar, bluetooth och handsfree.

**MED DUBBEL BOGGI** på Komatsu 931XC följer givetvis också att maskinen har ett lågt marktryck eftersom vikten fördelas ut på en större yta. Ett faktum är naturligtvis att lågt marktryck ger mindre markskador.

Det är viktigt under vissa förhållanden, exempelvis på blöta och svaga marker. Under vissa förutsättningar minskar också behovet av band och kedjor vilket påverkar bränsleekonomin positivt.

Komatsu 931XC har Stage 4/Final-motor som uppfyller de absolut strängaste kraven på minimerade utsläpp av miljöfarliga partiklar och kväveoxider. Den hypermoderna motorteknologin ger dessutom minskad bränsleförbrukning samt en avsevärd minskning av buller tack vare variabel fläktstyrning. Motorkraften utnyttjas maximalt genom en unik samverkan mellan motor, styrsystem och transmission.

För att ännu bättre utnyttja dieselmotorns prestanda och förbättra maskinens egenskaper i brant terräng ökar systemet automatiskt vridmomentet och därmed dragkraften just innan maskinen når sin maximala kapacitet. Därmed tar sig skördarna över hinder betydligt lättare jämfört med maskiner med traditionella hydrostatiska transmissionssystem samtidigt som bränsleförbrukningen är lägre.

Transmissionen fungerar också som en

intelligent differentialspär som inte bara förhindrar enstaka hjul från att slira, den anpassar också kraftöverföringen till varje hjul för att uppnå optimal kontakt med underlaget vilket ger ökad framkomlighet.

**EN ANNAN FÖRKLARING** till den nya skördarens höga arbetskapacitet är 3-pumpshydrauliken, uppdelad på två kretsar med separata trycknivåer. Systemet är effektreglerat mot dieselmotorn och har en hydraulkapacitet på 736 l/min. Effekten är att föraren kan köra flera kran- och aggregatoperationer samtidigt med maximal hydraulisk effekt, exempelvis samtidigt svänga kranen, mata ut stocken och förflytta maskinen.

När det gäller service och underhåll har Komatsu 931XC en mängd smarta lösningar som ger förarna en enklare, bekvämare och mer produktiv arbetsdag. Alla servicepunkter sitter enkelt placerade för att minimera tiden för maskinens service. Den dagliga tillsynen utförs enkelt och effektivt utan att behöva öppna huvarna och åtgärds punkter för dagliga kontroller har samlats i grupper.



Dubbel pendling innebär stel styrmidja och pendelaxel i kombination med en boggi som är monterad på pendelaxeln. Ger maximal framkomlighet och komfort i branter och på mjuka marker.

# KOMATSU C123

## Tillförlitlig och lönsam

Produktivitet, kvalitet och tillförlitlighet. Det är vad du får av allroundaggregatet **Komatsu C123**. Det är också det som gör aggregatet till en pålitlig partner som alltid levererar.

**EN VIKTIG FAKTOR** som bidrar till den höga produktiviteten är matarhjulens utformning. De centrerar stammen och ger effektiv matning samtidigt som man sparar bränsle eftersom klämtrycket kan hållas lågt. Matarhjulens utformning skapar förutsättningar för en säker och noggrann längd och diametermätning. På plussidan finns även gjutna kvistknivar för maximal hållbarhet.

En annan egenskap som gör Komatsu C123 så effektivt är sågenheten Constant Cut som garanterar rätt kaphastighet genom hela kapcykeln. Det betyder att man aldrig riskerar övervarvning av kedjan, vilket både ökar produktiviteten och minimerar risker för kedjeskott och kapsprickor. En ny större, effektivare och mer tillförlitlig flerträdsutrustning finns som tillval.

Den robusta ramkonstruktionen och

extra stora tiltvinkeln innebär att C123 är produktiv även på långa räckvidder och i brant terräng.

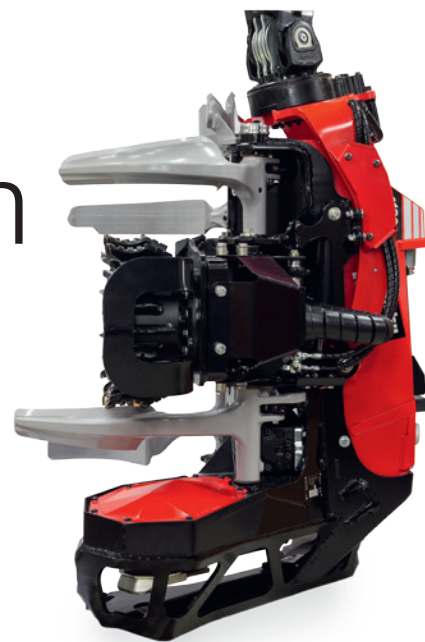

### Highlights **KOMATSU C123**

**GJUTNA KVISTKNIVAR** för ökad hållbarhet

**STARK OCH ROBUST RAMKONSTRUKTION**

**HÖG DRAGKRAFT** tack vare tre matarhjul

**FYRA RÖRLIGA KNIVAR**

**EXTRA STOR TILTVINDEL**

**EXAKT LÄNGDMÄTNING**

**MYCKET BRA STAMHÅLLNING**

**SÅGENHETEN CONSTANT CUT**

**SMÖRJSYSTEMET ECO-GLS** som tillval

**FLERTRÄDSHANTERING** som tillval

**LÄTTÅTKOMLIGA** servicepunkter

## Constant Cut lyfter till ny nivå

**SNABBARE KAPNING**, högre tillförlitlighet och minskad risk för kedjeskott och kapsprickor. Kaphastigheten Constant Cut lyfter Komatsu ytterligare en nivå.

Constant Cut har en jämnare kaphastighet på kedjan eftersom svärdmatningstrycket anpassas kontinuerligt genom hela kapförloppet. Om kedjan har för hög hastighet innan kapningen finns det risk för övervarvning, vilket ökar risken för

kedjeskott betydligt. Med Constant Cut elimineras detta och man kan hålla en jämn hastighet, optimala 40 meter per sekund, genom hela kapcykeln.

För att få till en jämnare kaphastighet har den hydraulik som styr och kontrollerar kapförloppet flyttats från ventilpaketet till sågmotorn. Detta medför också mindre och enklare underhåll av ventilpaketet och längre livslängd på hydraulkomponenterna.

## Ny flerträdsutrustning

**NU FINNS EN NY** flerträdsutrustning till Komatsu C123, Komatsu C144 och Komatsu C93. Den är effektivare och mer tillförlitlig.

Den nya flerträdsutrustningen är större än tidigare. Det betyder att den tar för sig 25 procent mer mellan spets till spets. Samtidigt som den är större är utrustningen också lättare.

Den nya konstruktionen är gjuten och har en skyddad ventil, vilket ökar hållbarheten, och med nya dämpningsplåtar blir flerträdsutrustningen tystare.



# KOMATSU S82

## Nytt superproduktivt aggregat



Smidigt, lätt och starkt – och med en oslagbart hög kapacitet. Det är kombinationerna som kännetecknar det nya tvåhjulsdrevena aggregatet **Komatsu S82**. Det är också det som gör det effektivt i tuffa, stamtäta gallringar.

**KOMATSU S82** klarar av även de mest svårkvistade skogarna. En av anledningarna är att tvåhjulsmatningen tillåter stammarna att vrida sig i aggregatet, även de som har klykor eller är väldigt krokiga.

En viktig funktion är Flex Friction Control som ger förutsättningar för en bra kvistning och energieffektiv matningskraft. Flex Friction Control avläser stammens position i förhållande till stommen och därigenom styr knivarnas anläggningstryck. Sensorn, som är placerad i vertikalkniven, styr kvistknivarnas tryck mot stammen och ger lägsta möjliga friktion mellan stam och aggregat. Maxi-Xplorer ger föraren möjlighet att beroende på träslag och diameter justera stammens läge i matningsbanan. Stammen flyter lätt genom aggregatet och pressas kontrollerat upp mot ramen. Den minimerade friktionen ger mer kraft till kvistning och samtidigt lägre energiförbrukning. Aggregatet har bra mätnoggrannhet.

**KOMATSU S82** har också sågenheten Constant Cut som ger rätt kaphastighet, optimala 40 meter per sekund, genom hela kapcykeln. Det både ökar produktiviteten och minimerar risker för kedjeskott och kapsprickor. Givetvis kan Komatsu S82 utrustas med flerträdsutrustning som ytterligare ökar produktionskapaciteten. För att

minimera onödiga läckage och stillestånd är aggregatet utrustat med ORFS-kopplingar.

Smarta slangdragningar, väl skyddad aggregatdator och enkel service är faktorer som minimerar oplanerade driftstopp. Aggregatet går även att utrusta med antingen manuell eller automatisk kedjesträckning, extra mätpunkt för ökad mätnoggrannhet samt olika matarhjul.

Resultatet blir ett aggregat med snabb matning och kapning, hög tillförlitlighet och minskat underhåll.



### Highlights **KOMATSU S82**

**TVÅHJULSMATNING** optimerar produktiviteten

**EFFEKTIV FLERTRÄDS-  
UTRUSTNING** som tillval

**ENKEL SERVICE** och underhåll med optimal åtkomst

**SMART SLANGDRAGNING** minimerar driftstopp

**ROBUST KONSTRUKTION**, ram i höghållfasthetsstål

**FLEX FRICTION CONTROL** avläser stammens position och styr knivarnas anläggningstryck

**MANUELL ELLER AUTOMATISK  
KEDJESTRÄCKNING** finns som tillval

**CONSTANT CUT** ger rätt kaphastighet genom hela kapcykeln

**ALTERNATIVA MATARHJUL** ökar flexibiliteten

**TILLVAL EXTRA MÄTPUNKT** för ökad mätnoggrannhet

**ORFS-KOPPLINGAR** minskar läckage och stillestånd

# Tillsammans för din lönsamhet

Bästa sättet att underlätta maskinägarnas och förarnas vardag, och göra det möjligt att producera mer till lägre kostnad, är att fokusera på den totala kostnaden för att äga en skogsmaskin. Kunskap, information och rätt tänk kan skapa hög effektivitet och stor trygghet.

Med Customer Care vill vi hjälpa till så att din vardag blir så trygg, problemfri och lönsam som möjligt oavsett vart i världen du är verksam. Det gör vi med produkter och tjänster som tillsammans ger de bästa förutsättningarna.



## ProSelect

Noga utvalda reservdelar, tillbehör, förbrukningsartiklar samt kläder och accessoarer. Det handlar om tillbehör som gripar och kranar, reservdelar som exempelvis svärd, kedjor och slangar samt förbrukningsartiklar som smörjmedel och filter med mera. Sortimentet är noga utvalt av kvalificerade experter vilket innebär att vi tar ansvar för att det är rätt kvalitet, optimal funktionalitet och maximal livslängd.

Med ProSelect kan du vara trygg med att maskinen fortsätter att fungera optimalt. Det ger längre livslängd och en säkerhet att maskinen fortsätter att producera som förväntat. Dessutom blir monteringen enklare och smidigare och delarna passar verkligen och är kompletta.

## ProAct 2.0

Med de fyra delarna i ProAct 2.0; **inspektion, underhåll, utbildning** och **uppföljning** blir maskinägandet enklare, tryggare och mer lönsamt.

Inspektionen tar pulsen på maskinen och vi skräddarsyr ett serviceintervall som innebär att maskinens kapacitet kan utnyttjas fullt ut.

Underhåll handlar om förebyggande service och support anpassad efter maskinägarens individuella situation. Utbildning innebär att maskinägarens kunskap möter våra experters kunskap. Med uppföljning fås full koll på maskinens nyckeltal och löpande uppföljningar kan göras i maskinen, vid datorn eller direkt i en smartphone.

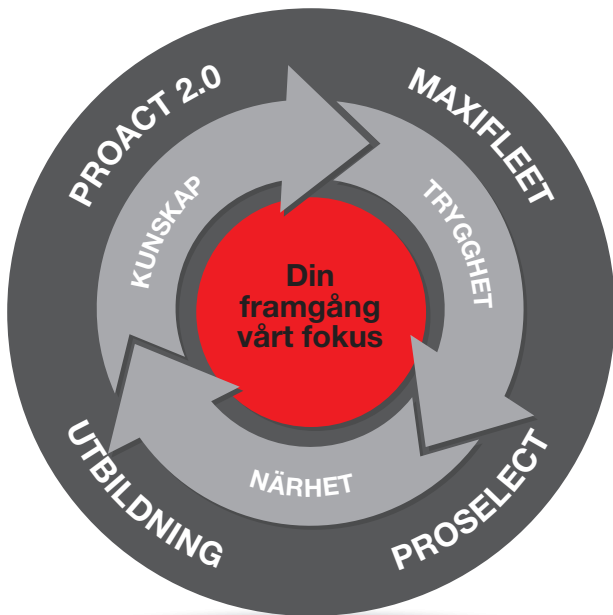

### DIN FRAMGÅNG VÅRT FOKUS

För att du som maskinägare ska nå fram till den bästa totalaffären i ditt maskinägande finns det tjänster som bidrar till att optimera maskinens TU. Mer förutsägbara kostnader ger dig som maskinägare större trygghet.

### TRYGGHET, NÄRHET OCH KUNSKAP

Med modern teknik kan du som är maskinägare ta del av information från maskinen och produktionen. I nära samarbete oss, och med gemensamma kunskaper och erfarenheter, samt ett proaktivt förhållningssätt kommer ditt maskinägande att bli långsiktigt hållbart.

### PROSELECT, UTBILDNING, PROACT 2.0, MAXIFLEET

Vi har tjänsterna som hjälper dig i vardagen. MaxiFleet är verktyget som presenterar och analyserar maskin- och produktionsinformation, ProAct 2.0 är lösningen som effektiviserar underhållet, ProSelect garanterat kvalitet på reservdelar och tillbehör och med utbildningar ökar kompetensen.

**DEN SOM VÄLJER KOMATSU** är alltid i goda händer. Genom att satsa på utveckling, service, support, logistik och nyskapande tjänster vill vi göra maskinägande både tryggt och lönsamt. Customer Care är vårt uttryck för den närhet, kunskap och trygghet som alltid finns tillgänglig för att göra vardagen så problemfri och lönsam som möjligt.

I det moderna skogsbruket räcker det inte med att äga en högproducerande skogsmaskin utan allting runtomkring har minst lika stor inverkan på dina möjligheter att bli framgångsrik. Vi syftar såklart på

tillgång till service, reservdelsförsörjning, produktionsuppföljning och arbetsmetoder. Allt handlar egentligen om att skapa ett långsiktigt framgångsrikt maskinägande genom hela maskinens livslängd.

Konkret kan det innebära att satsa på förebyggande service och underhåll eller att köpa rätt reservdelar och förbrukningsvaror för att undvika oplanerade stopp. Det gäller att bibehålla en kontinuerligt hög teknisk utnyttjandegrad. Det kan också betyda att se till att ha rätt inställningar i maskinen. Små justeringar som att exempelvis trimma såghastigheten eller kranhastigheten kan

ha stor påverkan på både produktiviteten och den totala kostnaden. Metodutbildning är en annan faktor som kan öka möjligheterna att avverka det där extra varje timme.

En värdefull grund för att skapa ett tryggt, effektivt och långsiktigt hållbart maskinägande är den informationen som MaxiExplorer kontinuerligt samlar in om såväl maskinens drift som produktion. Med tjänster som MaxiFleet, ProAct 2.0 och ProSelect kan du få överblick och kontroll och med utbildning enklare nå fram till ett långsiktigt lönsamt maskinägande.

## MaxiFleet

MaxiFleet är ett verktyg för visualisering av maskindata och automatisk informationsinsamling. Maskinägare och förare kan enkelt se allt från produktionsuppföljning till maskinuppföljning, bränsleförbrukning samt en mängd andra nyckeltal.

Detta webbaserade fleet management-system öppnar helt nya möjligheter att samordna och optimera maskiner genom att lokalisera, se status, övervaka produktions- och maskinformation. MaxiFleet nås från en uppkopplad smartphone, läsplatta eller dator.

## Utbildning

När du köper en ny maskin bör du alltid genomgå en grundutbildning, det ger dig en stabil grund för ditt framtida användande av din maskin. Du får en förståelse för maskinens konstruktion och funktioner, styrsystemet, hur du ska underhålla maskinen etc.

Vi erbjuder även tilläggsutbildningar skräddarsydda efter dina behov. Allt för att optimera användandet av din maskin.





# Få ut optimalt av din maskin

Varför ska egentligen maskinägare hålla sig till **ProSelect-sortimentet**? Svaret är ganska enkelt. Låt experterna välja rätt tillbehör, reservdelar och förbrukningsartiklar så att din Komatsu-maskin förblir en Komatsu. Då kan du vara trygg med att få ut mesta möjliga av din maskin.

### I korthet om **PROSELECT**

**PROSELECT** är speciellt utvalda produkter som alla klarar Komatsu Forest höga kvalitetskrav. Originalreservdelar, tillbehör och förbrukningsartiklar som är anpassade till din Komatsu-maskin, men också arbets- och fritidskläder, smarta accessoarer och profilkäddor för nästa generation skogsmaskinförare.

**SAMTLIGA PRODUKTER** går att beställa i närmaste serviceverkstad.

**ATT VÄLJA RESERVDELAR**, tillbehör och förbrukningsartiklar handlar om så mycket mer än att bara jämföra priser. För att göra det lätt att välja rätt finns ProSelect som är ett noga utvalt sortiment av reservdelar, tillbehör och förbrukningsartiklar som är speciellt utvalda för att klara Komatsu Forests höga kvalitetskrav.

Rätt kvalitet, optimal funktionalitet och maximal livslängd är något som i slutändan ska leda till ännu högre teknisk utnyttjandegrad på maskinerna och bästa möjliga totalekonomi sett över maskinens hela livslängd.

I konstruktionsfasen är alla delar i maskinerna noga utvalda, designade och dimensionerade för att maskinen ska fungera som en helhet med maximal funktionalitet.

När det dags att byta ut ett tillbehör eller det behövs en reservdel gäller det att göra ett smart val för att maskinen ska fortsätta att producera som förväntat. ProSelect garanterar bästa kvalitet och funktionalitet i förhållande till pris. Dessutom får maskinen ett högre andrahandsvärde.

**EN ANNAN FÖRDEL** med ProSelect-sortimentet är att du kan vara säker på att monteringen blir enklare och smidigare, att delarna verkligen passar och att de är kompletta. Något som är nog så viktigt när du fått din reservdel och ska till att byta. Ingen vill ju att ett oplanerat driftstopp ska vara längre än absolut nödvändigt.

# MAXIFLEET

## fortsätter att utvecklas ...

**MaxiFleet** är under ständig utveckling, i nära samarbete med användarna. Nu finns bland annat ännu bättre möjligheter att analysera maskinen och designen har utvecklats för att göra användandet ännu enklare.

**MAXIFLEET ÄR VÄRLDENS FÖRSTA** webbaserade Fleet Management-system för skogsmaskiner. Systemet gör det möjligt att söka fram, sammanställa och presentera all den maskin- och produktionsdata som maskinen genererar, med MaxiXplorer som informationskälla. Det ger maximal kontroll på maskinhälsan både i och utanför hytten vilket på samma gång gör jobbet enklare, bekvämare och roligare. MaxiFleet kan enkelt nås från en dator, läsplatta eller smartphone vilket gör att du alltid har maskinerna nära – när du vill – var du vill.

MaxiFleet är inget statiskt system utan är under kontinuerlig utveckling där nya funktioner såväl som förbättringar ständigt effektiviseras, i nära samarbete med användarna. Som användare får du alltid automatiskt tillgång till de senaste uppdateringarna, funktionerna och versionerna utan extra kostnad.

### Visste du att:

- MaxiFleet erbjuder i tre olika paketeringar med olika funktioner – Base, Advanced och Advanced Plus.
- MaxiFleet möjliggör fjärruppkoppling mot din maskin och en tekniker kan på distans genomföra utbildning, utföra felsökningar, göra nya maskininställningar, uppdatera programvara med mera.
- MaxiFleet har introducerats i Sverige, Norge, Finland, Ryssland, Tyskland, Frankrike, Nederländerna, England, Australien och Brasilien.
- Med internetanslutning är MaxiFleet tillgängligt från valfri dator, läsplatta eller smartphone.
- Det finns ett flertal instruktionsfilmer för MaxiFleet som du hittar på [komatsuforest.com](http://komatsuforest.com).

**De nya funktionerna** tillåter användaren att analysera maskinen på djupet och fördjupade analyser som produktions- och driftuppföljning, motor, batteri, aggregat och våg finns nu tillgängliga. Alla analyser går att filtrera utifrån tidsperiod, förare och objektsområde. Utifrån nyckeltal kan MaxiFleet nu varna om maskinen inte presterar optimalt.

**En annan nyhet** är att den fördjupade analysfunktionen nås från översiktssidan. Här visas även eventuella varningar från maskinen. Om det finns en varning visas en beskrivande text. Exempelvis om en stor andel stockar är utanför mätfönstret eller om andelen tid i tomgångskörning är för stor.

**Även milstolparna** syns i den fördjupade maskinanalysen. En milstolpe symboliserar en större händelse under maskinens livscykel, till exempel service, förarutbildning eller ett aggregatbyte, och gör det enklare att följa upp maskinens prestanda före och efter en större förändring.

**Administrationssidorna** har ny design som bland annat gör det enklare att uppdatera företagsinställningar såsom adresser och telefonnummer, skapa nytt objekt, lägga till/ta bort användare, uppdatera användarinformation samt hantera rättigheterna för användare.

### NYHETER I MAXIFLEET



# HEIKKIS RESA

## 42 år med skogsmaskiner

Företaget Valmet stod högt i kurs på arbetsmarknaden i 1970-talets Finland. När Heikki Vilppo utexaminerades från en teknisk skola 1974 och fick jobb på företaget kunde han inte ana att han slog fast sitt arbetsliv för årtionden framåt när han undertecknade sitt anställningskontrakt.

**HEIKKI VILPPOS** vardag handlade mycket om noggrant forsknings- och testningsarbete. Från de dagarna verkar det ha fastnat en gnuttu pedanteri, ett genuint intresse för tunga maskiner och vilka utmaningar som finns i konstruktionerna. I det forsknings- och testningsarbetet spelade skogsmaskiner bara en liten roll. På samma fabrik tillverkades på den tiden också flygplan, tågagnar, lok och truckar, men avgörande för Heikkis framtid var att Valmetkoncernen redan då såg skogsmaskinerna som en framtida tillväxtbransch.

Finland stora granne i öster, Sovjetunionen, stod inför stora förändringar när Heikki Vilppo i slutet av 1980-talet begav sig dit på uppdrag. Från Sovjettiden fanns ett flertal

samarbetsprojekt på gång, vilka syftade till att bygga upp gemensam skogsmaskintillverkning där man använde både finskt tekniska kunnande och rysk teknik.

För att kunna driva projekten behövdes både stor kännedom om konstruktionerna och diplomatiskt ledarskap. Redan i första projektet lyckades Heikki åstadkomma resultat. SOFIT, Sovjet Finland Teknologi, som startades i närheten av S:t Petersburg resulterade i att man på en kort tid byggde över etthundra skördare och skotare.

**NÄR HEIKKIS KUNSKAPER** i ryska ökade lockade affärsmöjligheterna i Ryssland på riktigt. Maskiner som tillverkats på fabriken i Umeå inledde erövringen av Ryssland,

men inte i närheten av den finska gränsen som man skulle kunna tro utan någonstans borta i öster, där Sibirien slutar och de stora okända skogarna fortsätter ända till Chabarovsk. Flera tidszoner, bort från allt fick Heikki Vilppo sitt elddop som försäljare av de röda maskinerna.

– Ryssland har alltid överraskat mig, ofta med sin gästfrihet. Ett exempel är när vi var mitt på taigan och tundran i republiken Jakutien (Sacha), vars största naturrikedom är diamanter. Då på 90-talet började den rika republiken mekanisera sitt skogsbruk, berättar Heikki Vilppo.

Som varande expert på skogsmaskiner flögs Heikki och skogsministern under en hel vecka över väglösa vildmarker från by till by.

– Där visste man inget annat om Finland och finner än att de är riktiga höjdare på att



”

När morgonen grydde berättade ministern liksom i förbigående att för deras del var köpet av 50 maskiner nu klart.

Heikki Vilppo vid en av alla byar i Jakutien i östra Sibirien som han besökte i början av 1990-talet.



SOFIT-projektets första maskiner färdiga att skickas till kunder i Ryssland. Basmaskinen var från ryska Harkov traktorfabrik och kranen och hydrauliken var tillverkade i Sverige.

bada bastu. Därför hade ministern bett byborna bygga en bastu till den sista kvällen under besöket. I den av färskas stockar i en hast hopsnickrade bastun droppade kådan från taket i hettan på över hundra grader, och bedövande skogsdofter fyllde bastun.

Stämningen var på topp. Ute smällde minus 40 graders kyla i knutarna. Bara ett tätt ångmoln ovanför taigan talade om att något historiskt var på gång i den här avlägsna byn. Efter bastun satte vi oss ned till middagsbordet. På ministerns och min tallrik hade man dukat upp de bästa bitarna av ett heligt djur, björnen. De andra åt vardagligare mat. Vi satt länge till bords och festen fortsatte till långt in på småtimmarna. När morgonen grydde berättade ministern liksom i förbigående att för deras del var köpet av 50 maskiner nu klart, avslutar Heikki.

## Kort historik om **KOMATSU FOREST**

**1961** Finska Valmet startar produktion av skogsmaskiner. Svenska Umeå Mekaniska startar tillverkning av kvistare.

**1986** Valmet köper Umeå Mekaniska.

**1994** Valmet blir SISU Logging och några år senare Partek Forest.

**2004** Partek Forest köps av Komatsu Ltd.

**1964** levererade finska Valmet den första lastaren till dåvarande Sovjetunionen.

**1979** presenterade för första gången skogsmaskiner på en mässa.

**1981** visades processorn 448 och skotaren 886 upp.

**1984** resulterade lyckade tester i en beställning på över 300 maskiner till Sovjet.

**I slutet av 1980-talet** inleddes diskussioner om montering av maskiner i Sovjet. Projektet kallades SOFIT. Basmaskinen var en Harkov-traktor som anpassades med hytt, kran, transmission och aggregat från Valmet.

**1991** havererade projektet SOFIT i och med Sovjetunionens sammanbrott.

**Under 1990-talet** ökade intresset för kortvirkesmetoden i Ryssland som resulterade i en rad maskinleveranser.

**Idag** finns Komatsu Forest representerade med kontor i Moskva och S:t Petersburg samt ett stort antal återförsäljare runt om i landet.

# Förtroende och tillit spelar viktig roll

Enligt Tabeel Tradings VD Steve Witherow handlar deras köp av 11 Komatsu Forest-maskiner de senaste 18 månaderna om två nyckelfaktorer: förtroende och tillit.

**OMRÅDET (GRÖN TRIANGEL)** i Australien har varit med om nedgångar men har återuppfunnit sig självt med en välmående exportmarknad med stark tillväxt främst inom blue gum och viss expansion även när det gäller tall.

– Träindustrin har behandlat oss väldigt väl och det är troligtvis den mest miljövänliga industrin vi någonsin kan arbeta med, säger Steve Witherow.

Steve Witherow driver ett framgångsrikt skogsavverknings-/flisnings-/transportföretag som gör mycket mer än att bara använda maskiner ... det handlar om människor, affärsrelationerna; tilliten; förtroendet.

Med en personalstyrka på för närvarande 108 anställda är den självklara frågan: hur kan du ha koll på allting? Och hans svar säger allt.

– Duktiga medarbetare. Man kan inte driva ett företag som det här utan att ha duktiga medarbetare, och det är där mitt huvudsakliga fokus ligger. Det handlar inte om maskiner, det handlar om människor. Och alla är lika viktiga, och viktigast av allt är familjen.

Och det inkluderar den långvariga affärsrelationen med Komatsu Forest.

Steve och hans nyligen bortgångne far, John, skapade tillsammans det framgångs-

rika och etablerade skogsföretaget. Det gjorde man när man flyttade till Mt Gambler för uppröjningsarbetet kort efter bränderna på askonsdagen 1983.

– Allt har utvecklats utifrån det, säger Steve.

När uppröjningsarbetet efter bränderna var avslutat flyttade man verksamheten till plantager.

– Vår första skördare, som vi köpte 1986, var en grävare med ett skördaraggregat från Steyr. Det här var när mekaniseringen fortfarande befann sig i sin linda. Vi producerade endast långvirke, Moreland Logging hade precis börjat använda sina första produkter från Sverige, en Valmet GP940 monterad på en Sumitomo-grävare. Därifrån tog utvecklingen fart när tillverkarna började närma sig vad vi önskade oss, eftersom maskinerna vid den tidpunkten var ganska enkelt konstruerade, minns Steve.

**TABELS FÖRSTA KOMATSU** (Valmet) levererades 1988, en Valmet 892-skotare. Det var början på Komatsu Forests framgångar i Australien.

– Det var då som vi träffade Brenton Yon, och allting bara fortsatte från den punkten. Sedan dess har vi haft nästan alla modeller som företaget har tillverkat. Från engreppsskördare via tvågreppsskördare och vidare till skotare; och Timbco fällareläggare. Vi använder även relativt många Peterson-maskiner, som numera säljs under Komatsu Forest-flagg i Australien.

Steve förklarar att det inte bara var utrustning som man köpte från Komatsu Forest.







**Tabeel Trading har även ett antal Peterson-maskiner i drift, ett företag vars produkter nu säljs under Komatsu Forest-flagg i Australien.**

– Det är mer av en långvarig affärsrelation som har fungerat väl för båda företagen. I en del fall kanske man inte har den bästa produkten, men det är förmodligen det bästa företaget för oss att samarbeta med.

När han får frågan om det är någon modell som har stuckit ut genom åren tvekar han inte.

– Vid ett tillfälle köpte vi fyra stycken svarta 911-skördare. Med en av maskinerna avverkade jag två kontrakt ... den klarade ett kontrakt som löpte över 10 år! Vi bytte in den och köpte tillbaka den två gånger. Den ingår i vår maskinpark än i dag. Så det är verkligen en klassiker, säger Steve.

Steve säger även att Komatsu Forests uppbackning och support är enastående.

– Om vi har problem med en viss utrustning, arbetar de med det och hittar en lösning. Komatsu är inte ett företag som säljer maskiner till dig och sedan lämnar dig med

en massa problem. De tillhandahåller support för sina produkter. De är ett team som arbetar effektivt, i alla led. Ja, Komatsu Forest Australien har varit riktigt bra att ha att göra med.

Steve vill även passa på att nämna Komatsu Forests tekniker.

– De är hjältarna som verkar i det dolda, och de får inte så mycket rubriker. Tekniskt är dagens maskiner mycket avancerade och teknikerna behövs verkligen för att fixa till dem när det behövs. De är också en mycket viktig del när vi väljer vem vi ska köpa av. Man tittar på vem som gör vad, vem som ansvarar för supporten, var reservdelarna levereras från. Allt detta sammantaget hjälper dig när du ska fatta ditt beslut ... och det är något som Komatsu Forest har varit bra på.

### Steves shoppinglista hos **KOMATSU FOREST**

Steves inköpslista hos Komatsu Forest lyder så här:

- 4 X 895**
- 1 X 931.1**
- 1 X 931**
- 1 X 951**
- 1 X S132**
- 1 X S92**
- 1 X 5000 PETERSON**
- 1 X 6800 PETERSON**
- 1 X 6910 PETERSON**
- 1 X PC220LC-8**

# SKOTARE FÖR FRAMTIDEN

**Komatsu 875** är en helt ny skotare i en klass för sig. Med chassi, drivlina, och kran rätt dimensionerade för 16 tons lastkapacitet tar den produktiviteten till en ny nivå.

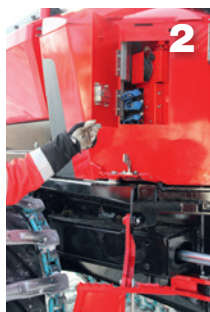

## Highlights

### **KOMATSU 875**

**STORA LASS** med 16 tons lastkapacitet

**URSTARK KРАН** i både lyft och sväng

**LÅNG RÄCKVIDD** med 8,5 m kran med enkelteleskop

**STARK DRIVLINA** med hög effekt

**NY SNYGG** och smart design

**SERVICEVÄNLIG** med stora luckor och lättåtkomliga servicepunkter.

**FLEXIBELT LASTUTRYMME** med FlexGate och FlexBunk.

**GOD HYTTKOMFORT** med bra sikt och låg ljudnivå.

**HYTTFJÄDRINGEN** Komatsu Comfort Ride som tillval

**BRÄNSLEEFFEKTIV STEG4-MOTOR**

**KOMATSU 875** har i grunden ett kraftigt och slitåligt chassi med båtformad undersida. I kombination med Comfort Bogie är markfrigången suverän vilket bidrar till god framkomlighet och stabilitet.

Det stora lastutrymmet präglas av flexibilitet med många valmöjligheter. En valmöjlighet är den flexibla grinden, FlexGate, som kan fjädra vid kontakt med kranen och ger bättre sikt i lastutrymmet. En annan är FlexBunk med sina justerbara stötar.

Lika viktigt för effektiv skotning är en stark, snabb och smidig kran med lång räckvidd. Arbetshydrauliken är väldimensionerad med stor kapacitet och kranen en imponerande bruttollyftkraft på 145kNm. Den nya starka kranen har även ett imponerande vridmoment som gör att den passar bra i brant terräng. Kranalternativet med enkelt utskjut har 8,5 m räckvidd. Det enkla utskjutet sparar mycket vikt i kranen, som istället kan användas för att lyfta virke.

Kranen har också en driftsäker pelar- och slangdragningslösning, ny Combivipparm med lång räckvidd och skyddad slangdragningslösning som tillsammans bidrar till

servicevänligheten. Dessutom är det möjligt att välja till en tillförlitlig kranvåg.

Komatsu 875 har kraftfull drivlina med hög motoreffekt och stark dragkraft.

**DRIVLINAN** ger högsta vridmoment på låga varvtal och anpassar sig automatiskt när belastningen växlar beroende på terräng, hinder, lutningar och kranlast. Samverkan mellan motor, transmission och styrsystem är optimal vilket ger en framkomlighet som är något alldeles extra.

Den kraftfulla steg 4-motorn har en effektiv SCR-teknik som inte bara minimerar utsläppen och bränsleförbrukning, utan också ger extremt hög prestanda. Kraften kommer från en insprutnings- och avgasreningsteknik som uppfyller de senaste miljökraven. Det väldimensionerade kylsystemet säkrar också kapaciteten i alla situationer.

Men även om Komatsu 875 i grunden är en ny skotare är den nya snygga designen det första man lägger märke till. Men den nya designen är inte bara snygg. Den är också smart, vilket gör skotarna ännu enklare att använda i vardagen. Under



den elektriskt öppnade huven, som också tjänstgör som serviceplattform, är alla filtren samlade och lätta att komma åt. Kontrollpunkter för oljenivåer i motor, differential och växellåda sitter också strategiskt placerade för att förenkla underhållet.

En långsiktig hållbar förarmiljö är också viktigt för att göra varje dag till en effektiv dag. Den nya skotaren har en hytt som är rymlig på alla led. Känslan av volym inuti hytten är påfallande. Dessutom är sikten bra såväl i sidled som uppåt vilket gör krankörningen enklare och mer avkopplande. Stolen är ergonomiskt utformad och specialutvecklad för skogsmaskiner, och

hyttfjädringen Komatsu Comfort Ride finns givetvis som tillval. Lägg dessutom till att många fler detaljer gör vardagen i hytten

bekvämare så är resultatet en hyttmiljö i världsklass.



1. Filtren sitter väl samlade och är lätta att komma åt.
2. Smidigt påfyllning av vätskor.
3. Huv öppnas elektriskt och huvskydd följer med.
4. Lättåtkomliga oljestickor till viktigaste kontrollpunkterna.
5. Ny tankdesign med bra serviceåtkomst.
6. Automatisk centralsmörjning.
7. Bra åtkomst för rengöring av kylare.
8. Effektiv motorpackning gör det snyggt och prydligt under huven.

# EN FLEXIBEL VINSTMASKIN



**Nya Komatsu 855** är allroundskotaren nummer ett som levererar lönsamhet i alla lägen. Det syns redan på utsidan.



## Highlights **KOMATSU 855**

**NY KRAN** med ny Combi-vipparm

**ARBETSHYDRAULIK** med hög kapacitet

**NY SNYGG** och smart design

**SERVICEVÄNLIG** med stora luckor och lättåtkomliga servicepunkter.

**STORT OCH FLEXIBELT** lastutrymme

**GOD HYTTKOMFORT** med bra sikt och låg ljudnivå.

**COMFORT RIDE** för bästa hyttfjädring, tillval

**MOTOR** som uppfyller miljökraven

**PROTEC SCALE**, kompakt kranvåg med skyddad slangdragnings (tillval i Europa)

**MAXEXPLORER** styrsystem med tillvalet Produktions- och Driftuppföljning

**DET FINNS MÅNGA** nyheter på Komatsu 855, men det första man lägger märke till är den nya snygga och smarta designen, som gör skotaren ännu enklare att använda i vardagen. När daglig service och underhåll ska göras går det enkelt och snabbt. Nya serviceluckor är rymliga och strategiskt placerade, och under den elektriskt öppnade huven, som också tjänstgör som serviceplattform, är alla filtren samlade och lätta att komma åt. Kontrollpunkter för oljenivåer i motor, differential och växellåda sitter också strategiskt placerade för att förenkla underhållet.

Komatsu 855 har ett nytt, smidigt och viktoptimerat chassi med riktigt bra hindertagningsförmåga. Komatsu Comfort Bogie som ger suverän framkomlighet och

stabilitet och boggilyft finns som tillval.

Lastkapacitet är på 14 ton och det generösa lastutrymmet präglas av flexibilitet med många valmöjligheter. En valmöjlighet är den flexibla grinden, FlexGate, som ger bättre sikt från hytten till lastutrymmet. En annan är FlexBunk med sina justerbara stöttor.

Den kraftfulla Steg 4-motorn har en effektiv SCR-teknik helt utan återcirkulering av avgaserna vilket är nyckeln till den höga effekten och samtidigt låga bränsleförbrukningen. Kraften kommer från en insprutnings- och avgasreningsteknik som uppfyller de senaste miljökraven. Det väl-dimensionerade kylsystemet säkrar också kapaciteten i alla situationer.

Drivlinan ger högsta vridmoment på



låga varvtal och anpassar sig automatiskt när belastningen växlar beroende på terräng, hinder, lutningar och kranlast. I den geniala transmissionslösningen, med stor hydrostatpump, är samverkan mellan motor, transmission och styrsystem optimal, vilket ger en framkomlighet som är något alldeles extra.

För effektiv skotning krävs också en stark, snabb och smidig kran med lång räckvidd. Arbetshydrauliken är väldimensionerad med en stor pump och stor ventil vilket ger rätt förutsättningar för bra krankörningsegenskaper. Kranen, med bruttollyftkraft på 130 kNm, har en driftsäker pelar- och slangdragningslösning och ny Combi-vipparm med lång räckvidd och skyddad slangdragningslösning som tillsammans

bidrar till servicevänligheten. Dessutom är det möjligt att välja till en kompakt och välintegrerad kranvåg, ProTec Scale.

En hållbar hyttmiljö är också viktigt för att föraren ska kunna producera effektivt varje dag. Hytt är rymlig på alla led och ger en tydlig känsla av volym. Sikten bra såväl i sidled som uppåt vilket gör krankörningen enklare och mer avkopplande. Katalysator för avgaserna ryms helt innanför den kompakta motorhuven vilket ger bra sikt framåt. Stolen är ergonomiskt utformad och specialutvecklad för skogsmaskiner. Hytten har centrallås och startknapp, Mediazone (mediahub) och en kraftfull PC med pekskrämsalternativ. Som tillval finns hyttfjädringen Comfort Ride, med uppgraderade cylindrar.

1. Planblad, smidigare och nytt utförande.
2. Serviceluckor, större och mer lättåtkomliga.
3. Filter, lättare att komma åt.
4. Ny design på tank med bra serviceåtkomst.
5. Oljesticker är lättare att komma åt.
6. Kylare, större och effektivare.
7. Automatisk centralsmörjning, nu även för tiltkran där sån finns..
8. Motorhuven, elektriskt styrd och mer utrymme.
9. Snabb kran med optimal geometri.
10. Motorpackning, snyggt och prydligt under huven.
11. Hytt med stor volym och bra sikt.



Ingvild Skeie undrar om inte högre makter kan ha verkat i kulisserna när hon dagligen kör sin helt nya **Komatsu 855.1** i skogarna på Romerike.

# Återseende med favoritmaskinen

**FÖR HUR KAN DET ANNARS** komma sig att hennes nuvarande arbetsgivare, Holmgren AS, 2012 tilldelade henne exakt samma gamla utmärkta Komatsu 840.3-skotare som hon flera år tidigare hade använt som ung lärling hos Næss Skogsdrift?

– Överraskningen var stor över återseendet med ”min skotare” efter så många år och så långt därifrån. Jag blev väldigt förtjust i den där 840.3-maskinen, säger Ingvild Skeie.

**FÖRKLARINGEN** är ganska enkel. Holm-

gren köpte under tiden just denna skotare begagnad av Næss Skogsdrift. Kopplingen mellan maskinen, lärlingen Ingvild Skeie och hennes senare anställning hos Holmgren är med andra ord bara en slump.

– Oavsett vilket har jag nu fått en helt ny Komatsu 855.1-skotare, precis vad jag hade önskat mig. Jag har varit bra på att berätta för mina kollegor hur bra min gamla var, säger Ingvild Skeie och skrattar.

Hon stortrivs i det mansdominerade yrket, ser ljust på framtiden och har inte ångrat en dag att hon valde skogsbran-

schen och maskinkörning som livsväg.

– Jag var den enda av fyra tjejer som gick klart utbildningen och blev lärling i skogsbranschen vid Saggrenda-skolan det året. De andra hoppade dessvärre av utbildningen. Min familj har traditionellt starka band till skogsyrkena, så för mig var valet enkelt.

**YRKET LÄMPAR SIG** minst lika bra för kvinnor som för män, och arbetsmiljön är suverän, lyder Ingvild Skeies bästa råd till alla andra unga tjejer som ska välja yrke.

Skotare är favoritmaskinen. Skördare kan bli lite för enformigt, tycker Ingvild.

– Jag tycker om det omväxlande arbetet i skotaren. 855.1 har en perfekt storlek för flera olika användningsområden, är mycket stadig med nya boggiaxlar och tar sig fram och följer terrängen på ett helt annat sätt. Dessutom har Holmgren investerat i Comfort Ride som extrautrustning till den nya stora hytten. Min arbetsdag var visserligen bekväm redan innan, men med en ny 855.1 har den blivit förstklassig, säger Ingvild Skeie.



Som ung lärling blev Ingvild Skeie väldigt förtjust i skotaren Komatsu 840.3. Glädjen blev inte mindre då hon nyligen fick en helt ny Komatsu 855.1.



Hårt arbete och envishet har lönat sig för Slawomir Sarnecki. Idag har företaget två skördare och tre skotare i drift.

## Kämpat i 30 000 timmar

2010 köpte Slawomir Sarnecki en ny 931:a med ett 365-aggregat. Nu har han, skördaren och aggregatet kämpat sig igenom över 30000 drifttimmar. Minst sagt imponerande.

**ZUL ÄR DET ORD** som används mest när man pratar om avverkning i Polen. Förkortningen står för zaklad uslug lesnych, vilket betyder "skogsbruksföretag". I de polska skogarna verkar många små företag, och vissa av dessa entreprenörer är riktiga kämpar. En av de mest framstående är Slawomir Sarnecki.

Slawomir Sarnecki startade sitt skogsföretag 1995 tillsammans med fyra andra personer. Till en början använde de motorsågar och hästar och höll sig till sin hemregion i sydvästra Polen, bergsområdet Sudeterna. Terrängen i området är utmanande med branta stigningar, lerigt och stenigt underlag och enorma träd, främst gran och tall. Idag avverkar de omkring 10 000 kubikmeter timmer varje år.

Därutöver utför de markberedning och plantering i hela regionen. Företagets största kund är densamma som för alla polska skogsföretag, d.v.s. polska staten. Ca 83 % av all skog tillhör staten (mer än 28 miljoner kubikmeter timmer avverkas i Polen varje år, främst tall men även gran och lövträd).

**HÅRT ARBETE** och envishet har lönat sig för Sarnecki. Idag har företaget två skördare och tre skotare i drift. Deras första skördare var en av de allra första Komatsu 931-modellerna som tillverkades. Den levererades till Sarnecki 2010 tillsammans med ett 365-aggregat. Denna 931 finns fortfarande kvar i företagets ägo och har

vid det här laget kommit upp i 30 000 drifttimmar. Det mest fascinerande är dock att skördaren fortfarande används tillsammans med originalaggregatet, som nu har avverkat nästan 250 000 kubikmeter timmer.

– 2009 bestämde jag mig för att köpa Komatsu Forests maskiner eftersom de har gott anseende och rimligt pris i förhållande till kvaliteten. Vi arbetar mest i bergiga områden. Automatisk hyttnivellering och god stabilitet är därför absoluta måsten. På den tiden var 365-aggregatet ny modell, vilket oroadde oss något. Men som du ser har det överträffat alla förväntningar, säger Sarnecki.

Utrustningens imponerande livslängd skulle naturligtvis inte vara möjlig utan korrekt underhåll.

– Regelbunden smörjning, noggranna kontroller och förebyggande service är förutsättningar för att ett aggregat ska fungera väl under så lång tid, konstaterar Sarnecki.



# Fjärde generationens skogsarb

Följ med till Frankrike. Där har vi träffat Nicolas och Mickael som är fjärde generationens skogsarbetare i familjen Aubertin. Vi har också träffat Aurélie och Thibault Delesalle som driver företaget Sylvasphère.



## Sylvasphère har en innovativ strategi

### FÖRETAGET SYLVASPHÈRE

bildades i februari 2012 efter att Aurélie och Thibault Delesalle köpt upp bolaget James Desavres, ett välkänt företag i Tarn. Thibault, som är en erfaren skördarförare, gjorde James grundregel till sin: all produktionskapacitet på samma arbetsplats.

Utrustningen bestod då av en Valmet 941 skördare och en Valmet 840.3 skotare samt en skidder. Varje maskin hade sin

egen förare och arbetet byggde huvudsakligen på ett nära samarbete med en uppdragsgivare.

Med den strategin som utgångspunkt ville Thibault utöka sin kundkrets, och skapa en ny och innovativ kundrelation. När de i juni 2014 skulle byta ut skördaren bestämde de sig direkt för att förse den nya Komatsu 931, med C144-aggregat, med MaxiFleet. Att i realtid kunna följa produktionen och utifrån detta kunna anpassa

skotningen av virket, och att sedan direkt från arbetsplatsen kunna informera sina kunder om tillgängligt lager är för Thibault ett viktigt steg i relationen mellan kund och leverantör.

– Med MaxiFleet kan man också direkt lösa minsta lilla problem, vilket innebär att man efter lite mer än 3000 driftstimmar uppnått en effektivitetsgrad över 90 procent. Produktionskostnaderna analyseras också dagligen och korrigerande

åtgärder kan utföras i realtid, säger Thibault Delesalle.

Idag har Aurélie anslutit sig till Thibault i den dagliga förvaltningen av Sylvasphère. Faktureringen kommer att integreras direkt i maskinens produktion med hjälp av Excel, en annan möjlighet som erbjuds av MaxiFleet, vilket frigör tid till andra uppgifter.

Planeringen av arbetsplatserna med hjälp av en hand-GPS som är ansluten till Maxi



# etare i familjen Aubertin

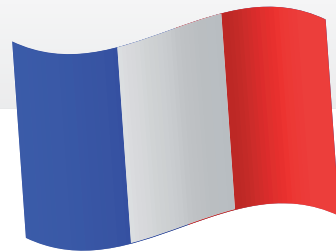

**FAMILJEN AUBERTIN** har en lång tradition av skogsverksamhet. Och när vi säger lång så menar vi verkligen lång. Det hela började redan med Nicolas och Mickaels farfar som arbetade med lunning, med oxar.

Nicolas och Mickaels farfar utvecklade verksamheten med hästar och mulor och när deras pappa tog över investerade han i en traktor utrustad med vinschar och en skidder. Nicolas och Mickael arbetade först några år med sin pappa, och bildade sedan bolaget Sarl AUBERTIN Frères 2004. Företaget har hela tiden utvecklats och 2010 bestämde sig Nicolas för att för första gången investera i en 931:a utrustad med ett 365-aggregat. 2014 bytte Nicolas ut sin skördare mot en

Komatsu 931.1 med C144-aggregat och fick då utökad prestanda jämfört med tidigare.

– När vi bytte fick vi en tydlig produktivitetsvinst i C144-aggregatet jämfört med 365-aggregatet. Jag tycker också att det har bra mät noggrannhet och jag gillar det enkla utförandet. När det gäller 931.1 ger stabiliteten och den runtomsvägande och automatiska nivellerande hytten optimal arbetskomfort och gör att man kan klara upp svåra situationer, särskilt i brant terräng.

Mickaël valde också att följa genom att köpa en Komatsu 855 i maj 2013. Företaget fortsätter att utvecklas och man har nu anställt en skotarförare, Rodrigue, och i november 2015 inköptes en ny Komatsu 855.1

utrustad med hyttfjädring Comfort Ride.

– Jag uppskattar verkligen dragkraften i Komatsu 855.1, den goda sikten, den låga ljudnivån och komforten i hytten samt den lättmanövrerade kranen, säger Mickaels Aubertin.

**2015 BESÖKTE** bröderna fabriken i Sverige och stärktes då ytterligare i deras val av Komatsu. Där fick de se monteringslinjerna och bevittna kvalitetskontrollen i monteringen av Komatsu-maskinerna.

Nicolas och Mickaels barn har redan blivit bitna av skogsarbete, och kommer att bli den 5:e generationen i detta ständigt utvecklande yrke.

N-systemet i maskinen kommer i ännu högre grad än tidigare att göra det möjligt för förarna att ägna sin arbetstid enbart åt produktionen.

En ny skotare Komatsu 855.1 har nyligen levererats, självklart utrustad med MaxiFleet och Maxi N. Med denna kan skotarens förare se platsen och sorteringen av virket på sin skärm och följa den väg skördaren tar. Sylvasphères kunder kommer i realtid att i sin egen MaxiFleet-profil kunna se tillgängligt lager per produkt vid väggkanten, och utifrån detta planera sin transportlogistik.

Thibault och Aurélie har även valt att utrusta skotaren med hyttfjädringen Comfort Ride eftersom de är övertygade om att



**Aurélie och Thibault Delesalle driver företaget Sylvasphère och använder MaxiFleet i sitt arbete med att stärka kundrelationen.**

en bekväm arbetsmiljö är a och o för personalens utveckling. I framtiden hoppas Sylvasphère

att denna nyskapande strategi kommer att gagna både kunderna och företaget.

## Komatsu Days | 2016



Under en intensiv vecka i början av maj samlades mer än 700 skogsmaskinintresserade från hela världen i skogarna utanför Umeå, Sverige. På plats i skogen presenterades de två helt nya skotarna, Komatsu 855 och Komatsu 875, och en ny åttahjulig skördare, Komatsu 931XC samt olika tjänster som handlar om en proaktiv syn på service och underhåll.

Besökarna fick se de nya maskinerna i aktion, genomgångar av servicekonceptet ProAct 2.0 och fleet management-systemet MaxiFleet, testkörningar och en visning av monteringen i fabriken.

**Vill du se mer bilder och filmer från komatsu days? [www.komatsuforest.com/komatsudays](http://www.komatsuforest.com/komatsudays)**





# KOMATSU DAYS







# Hyttfjädring ändrar spelreglerna

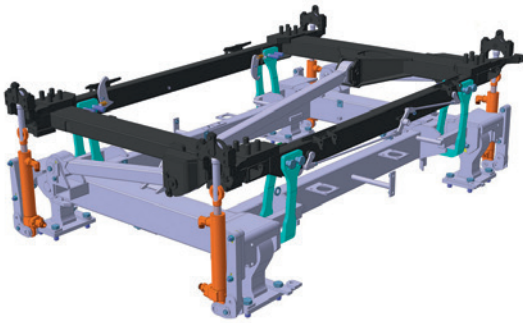

Bill Kirschner Jr. på Trucking & Forest Products, har tagit ett kvantsprång: från skogsmaskiner av amerikansk standardmodell till den avancerade kortvirkestekniken. Hans nya skotare 855.1 från Komatsu är den första i Nordamerika med hyttfjädringssystemet Comfort Ride.

**BILL KIRSCHNER JR.** hade lunnat virke i mer än 25 år när han gick över till CTL-avverkning för fem år sedan..

– Jag tyckte att den senaste maskinen var riktigt bra, men när jag berättade för föraren, Larry Poquette, att jag hade beställt den nya Komatsu 855.1 googlade han den för att läsa mer. Han var exalterad när han berättade för mig om tillvalet Comfort Ride, säger Bill.

Larry Poquette har arbetat i skogsindustrin i 47 år. Han är en välkänd och respekterad förare som genom åren har arbetat med maskiner från ett flertal tillverkare.

– Den här Komatsu-skotaren ändrar

verkligen spelreglerna, säger Larry. Den gör enorm skillnad när det gäller hur jag känner mig när jag kommer till arbetet. Påfrestningarna är mycket mindre och man känner sig därför inte mörbultad efteråt, som med andra maskiner. Jag har fyllt 62 och pensionen är inte så långt bort, men det här har verkligen gjort skillnad när det gäller hur länge till jag kan tänka mig att jobba.

– Om det inte vore för Comfort Ride hade jag gått i pension mycket tidigare. Alla som arbetar i skogen har lite ont och värk. Jag har haft problem med min rygg och det har funnits dagar när det ryggonda har varit så illa att jag känt att jag omöjligt kan

gå till arbetet. Det här är en perfekt lösning för alla som arbetar med skotare under en längre tid, och speciellt för dem som har ont i ryggen. Att köra skotaren kan jämföras med de rullande rörelserna när man ligger på en vattensäng. Funktionen har verkligen gjort skillnad. Komatsu är något riktigt bra på spåren här, tillägger Larry.

– Företaget gick med vinst och var välmående redan innan, men jag är förbluffad över hur mycket högre produktivitet som de nya maskinerna ger. Nu när jag har kommit till den här positionen vill jag aldrig mer vara sen att använda mig av den senaste tekniken, avslutar Bill Kirschner Jr.



Bill Kirschner Jr. med säljaren Brad Jackson på Roland Machinery.



Larry Poquette i den nya skotaren 855.1 från Komatsu, utrustad med det senaste hyttfjädringssystemet Comfort Ride.



Från vänster Giulia Ligazzolo (Italien), Sarksna Guna (Lettland), Andrea Wieser och Oskar Lanzinger, båda Italien.

## SKID-EM I NORGE

Komatsu Forest var en samlingspunkt när nästan 1000 män och kvinnor från 21 nationer var på plats i norska Holmenkollen under EM i längdskidåkning för skogsarbetare (EFNS). Över tre tävlingsdagar stod både individuella starter och skidskytte på programmet i såväl klassisk- som fristil. En Komatsu 931 med C144 fanns på plats vid målgången vilket väckte stort intresse bland deltagarna.

– Vi vill vara med där skogsindustrin möts, oavsett om det är i skogen, på mässor eller i en skidtävling, säger Erik Øverbø, försäljningschef Komatsu Forest Norway AS.

## SAMORDNING AV BEGAGNAT

Markku Tuomikoski är ny försäljningschef för Baltikum där han ersätter trotjänaren Heikki Vilppo, som du för övrigt kan läsa om på sidan 14. Dessutom samordnas försäljningen av begagnade maskiner eftersom han blir ansvarig för begagnatförsäljning från Finland.



## NÄSTA GENERATION

Jim Anderson och hans familj i Felch, Michigan, har fyra 931 och fem 855. Han är en stolt Komatsu-ägare som hoppas att den nyfödda sonen Jack följer i hans fotspår.

## DISTRIBUTION CENTERS, SALES CENTERS AND DEALERS

### EUROPE

#### AUSTRIA

Komatsu Forest GmbH  
Zweigniederlassung  
Österreich  
www.komatsuforest.at  
Phone: +43 2769 84571

#### CROATIA

PMT, Poljoopskrba  
Medunarodna Trgovina  
www.pmt.hr/hr/  
Phone: +385 1 2335 166

#### CZECH REPUBLIC

Arcon Machinery a.s.  
www.arcon.cz  
Phone: +420 3 2363 7930

#### DENMARK

Helms TMT Centret AS  
www.helmstmt.com  
Phone: +45 9928 2930

#### ESTONIA

Zeigo Service OÜ  
www.komatsuforest.ee  
Phone: +372 504 4964

#### FINLAND

Komatsu Forest Oy  
www.komatsuforest.fi  
Phone: +358 20 770 1300

#### FRANCE

Komatsu Forest GmbH  
South +33 6 23 07 04 05  
North +33 6 16 11 36 45

#### GERMANY

Komatsu Forest GmbH  
www.komatsuforest.de  
Phone: +49 7454 96020

#### HUNGARY

Kuhn Kft.  
www.kuhn.hu  
Phone: +36 128 980 80

#### LATVIA

Sia Haitek Latvia  
www.komatsuforest.lv  
Phone: +371 261 31 413

#### LITHUANIA

UAB  
www.liforetehnika.lt  
Phone: +370 5 260 2059

#### NETHERLANDS

W. van den Brink  
www.lmbbrink.nl  
Phone: +31 3184 56 228

#### NORWAY

Komatsu Forest A/S  
www.komatsuforest.no  
Phone: +47 62 57 8800

#### POLAND

Arcon Serwis SP.ZO.O.  
www.arconservis.pl  
Phone: +48 22 648 08 10

#### PORTUGAL

Cimertex, S.A.  
www.cimertex.pt  
Phone: +351 22 091 26 00

#### ROMANIA

ALSER Forest SRL  
www.alsfer-forest.com  
Phone: +40 744 995450

#### SLOVAKIA

Agropret-Pulz,a.s.  
www.agropretpulz.sk  
Phone: +421 949 188 605

#### SPAIN

Hitraf S.A.  
www.hitraf.com  
Phone: +34 986 59 29 10

#### SWEDEN

Komatsu Forest  
www.komatsuforest.se  
Phone: +46 90 70 93 00

#### SWITZERLAND

Intrass AG  
www.intrass.ch  
Phone: +41 56 640 92 61

#### UKRAINE

Forstmaschinenengesellschaft  
Forest Ukraine  
Phone: +38 067 342 22 43

#### UNITED KINGDOM

Komatsu Forest Ltd  
www.komatsuforest.com  
Phone: +44 1228 792 018

### RUSSIA, CIS

Komatsu Forest Russia  
www.komatsuforest.ru  
Phone: +7 812 44999 07

### NORTH AMERICA

#### UNITED STATES AND CANADA

Komatsu America Corp.  
Forest Machine Business  
Division  
Chattanooga, TN  
Phone: +1 423 267 1066

To find your local dealer/sales representative.  
www.komatsuforest.us  
www.komatsuforest.ca

### SOUTH AMERICA

#### BRAZIL, ARGENTINA,

Komatsu Forest Ltda.  
www.komatsuforest.br  
Phone: +55 41 2102 2828

#### CHILE

Komatsu Chile S.A.  
www.komatsu.cl  
Phone: +56 419 25301

#### URUGUAY

Roman S.A.  
www.roman.com.uy  
Phone: +598 233 68865

### OCEANIA

#### AUSTRALIA

Komatsu Forest Pty Ltd  
www.komatsuforest.com.au  
Phone: +61 2 9647 3600

#### NEW ZEALAND

Komatsu NZ  
www.komatsuforest.com.au  
Phone: +64 9 277 8300

### OTHER MARKETS

#### INDONESIA

PT Komatsu Marketing  
Support Indonesia  
Phone: +62 21 460 4290

#### PT United Tractor Tbk

www.unitedtractors.com  
Phone: +62 21 460 5959

#### SOUTH AFRICA

Komatsu Southern Africa Ltd  
Phone: +27 11 923 1110

## PRODUCTION UNITS



Head quarter  
**Komatsu Forest AB**  
www.komatsuforest.com  
Phone: +46 90 70 93 00



**Komatsu America Corp**  
www.komatsuforest.us  
Phone: +1 423 267 1066

**B**SVERIGE  
PORTO  
BETALTKomatsu Forest AB  
Box 7124  
SE-90704 Umeå  
SWEDEN

Adressändring. Kommer din tidning till fel adress? Ta då kontakt med ditt närmaste säljkontor.

**ECO-TRACKS**<sup>TM</sup>  
www.eco-tracks.com

## KOVAX-SOFT<sup>TM</sup> →

Ett helt nytt band i ECO-Track familjen. KovaX är ett allround band som passar de flesta maskiner och markförhållanden. Bandet ger bra grepp och bärighet. KovaX är skonsam mot grusvägar och risbäddar. KovaX finns även som Soft-modell med längre tvärjärn som har rundade kanter för skonsam svängning med maskinen.

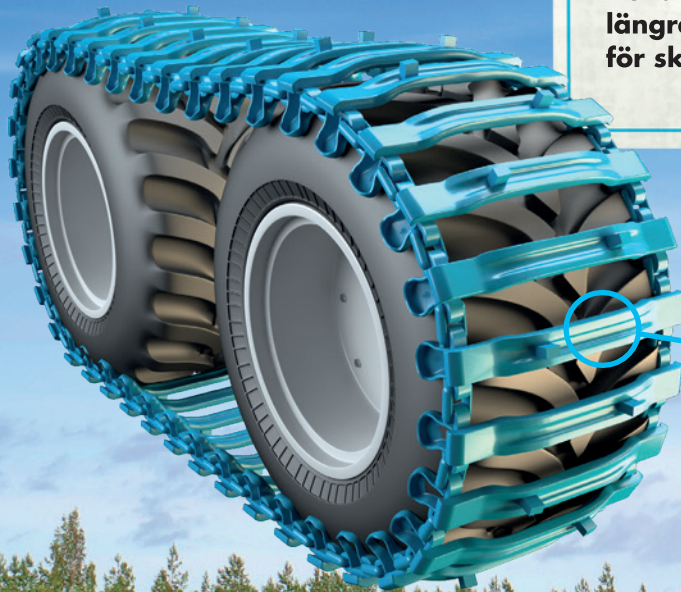
**PRO-GRIP U**<sup>TM</sup>**PRO-GRIP F**<sup>TM</sup>**olofsors**<sup>TM</sup>  
Make your own way

▶ www.olofsors.com